

S・S-500L

(非自動) (底水用)



清水～汚水・泥水／セミオープン



■特長

- 土砂を含む液にも最適、220W・250W・500Wクラスでは抜群の耐摩耗性。
- 耐摩耗性・耐久性を向上させた特殊樹脂や特殊合成ゴム、そして新方式の軸封システムを採用。
- 取り扱いが簡単な小型軽量タイプ。
- 新方式の羽根車はサクシオンカバーとのすき間を大きくとり、砂などによるロックを追究、メンテナンスも容易。
- 衝撃に強く、床を傷めないゴム製のポンプ脚。

■標準仕様

取扱液	液質	清水、汚水、泥水
	液温	0～40℃（凍結のないこと）
構造	羽根車	セミオープン
	軸封	メカニカルシール
	軸受	玉軸受
材質	ケーシング	合成ゴム
	羽根車	合成ゴム
	主軸	SUS420J2
電動機	種類	乾式水中電動機
	電源	単相100V
	極数	2極
接続	S-220、S-500L	ホースカップリング接続
	S-250、S-500	ホース接続

性能曲線

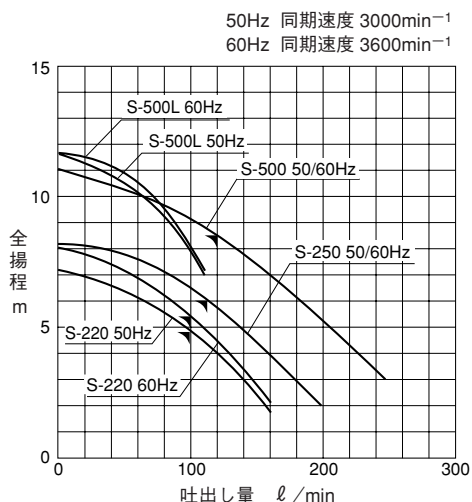

仕様表

50Hz 同期速度3000min⁻¹ / 60Hz 同期速度3600min⁻¹

口径 mm	形式	吐出量 l/min	全揚程 m	出力 W	電圧 V	相	質量 kg
25	S-500L	最大 110	最高 11	500	100	単	10.0
40	S-220	100	5 / 5.5	220	100	単	6.0
	S-250	110	6	250	100	単	9.4
50	S-500	120	8.5	500	100	単	9.5

■用途

- 建設土木用
- 建築設備用

■特別仕様

構造変更 キャブタイヤケーブル延長

■標準付属品

- S-220、S-500L
 キャブタイヤケーブル (5m)1
 ホースカップリング1組
 ホースバンド1
- S-250、S-500
 キャブタイヤケーブル (5m)1
 ホースバンド1

■寸法図

S-220

S-250, S-500

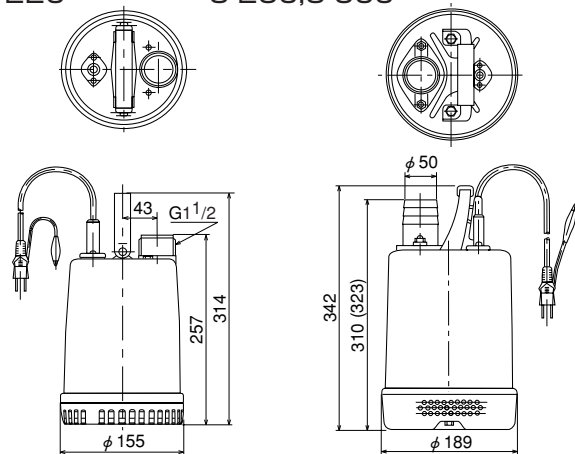

()内はS-500の寸法

1mm以下の排水を実現

S-500L (底水用)

- ビル、マンション等の高架水槽の残水排水用
- 地下道の溜水排水、河川工事の湧水排水用
- プール、水槽、各種ピットの残水排水用

